

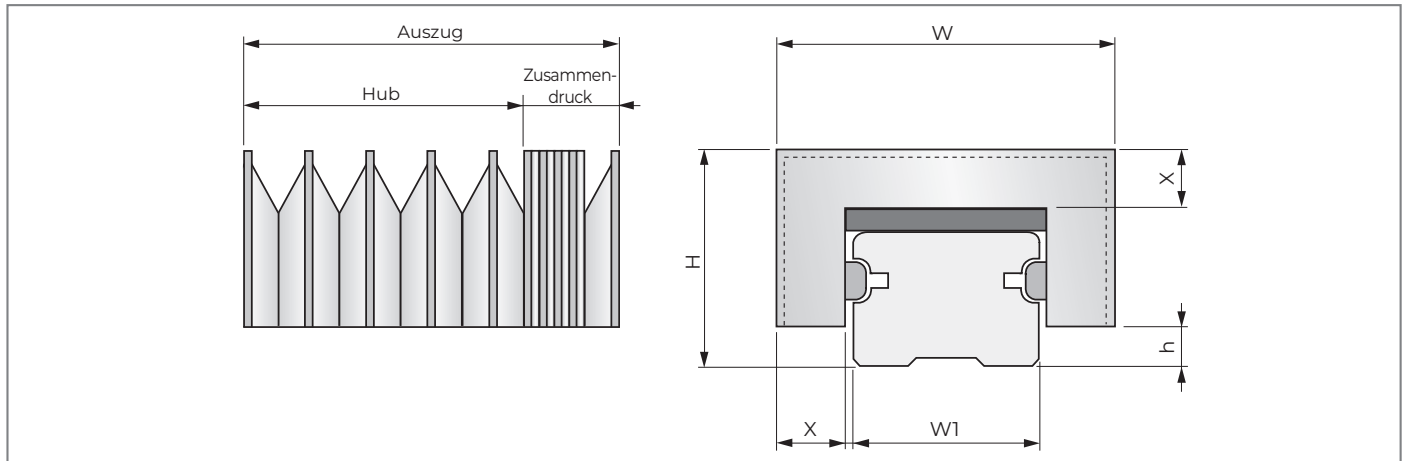

THERMOGESCHWEISSTE BÄLGE FÜR LINEARFÜHRUNGEN



Standard-Materialliste

Materialtyp	Rahmen	Faltenbalg	Zusammendruck pro 1000 mm Auszug
S1	PVC 0,50	PVC + Polyester + PVC 0,25 (TEMAT020)	90 mm
P1	PVC 0,50	Polyurethan + Polyester + Polyurethan 0,25 (TEMAT015)	90 mm
LX	PVC 1,00	Polyurethan Panox*/Kevlar* + Polyurethan 0,33 (TEMAT169)	150 mm

* Kevlar und Panox sind registrierte Markenzeichen der Firma Dupont.

Abmessungen Standardfaltenbälge

Nominalwert W1 (mm)	Faltenhöhe X (mm)	Balgbreite W (mm)	Gesamthöhe H (mm)	Freiraum h (mm)
15	19	56	36	5
20	19	61	40,5	5
25	19	67	43	7,5
30	19	72	51	8
35	19	76,5	51	9
45	19	87,5	61	10
55	25	108	73	15
65	32	132	90	15

(Bei Führungsmaß W1 über 65 mm, kontaktieren Sie bitte unsere technische Abteilung.)

ANFRAGEFORMULAR FÜR THERMOGESCHWEISSTE FALTENBÄLGE MIT LINEARFÜHRUNG

! Hersteller Linearführung.....

Modell.....

Nominalwert Linearführung (W1) 15 20 25 30
 35 45 55 65

Auszug (Hub+Zusammendruck)mm

Material S1 P1 LX

Befestigungssystem am Führungsende/Schienenende Lösung A mit Klemmen
 Lösung B1 mit PVC-Flansch

Befestigung am Tisch Lösung A mit Klemmen
 Lösung B2 mit PVC-Flansch

! Firma.....

Ansprechpartner.....

Tel.

E-mail.....

Menge..... Jahresbedarf.....

Datum

Anmerkungen.....

.....

.....

.....

HINWEIS: Die mit **!** gekennzeichneten Textbereiche sind unbedingt auszufüllen. Wir bitten Sie, alle Details schon bei der Anfrage möglichst genau festzulegen. Anfrageformular bitte ausfüllen und senden an: info@pei.eu oder per Fax an die Nr. +39 051 6464840.